

PARKEERREMKABEL - VERWIJDEREN / AANBRENGEN (X)

Nummer reparatie-instructies
35033

Naam reparatie-instructies
Parkeerremkabel - verwijderen / aanbrengen (X)

Geldt voor
31519500001525
...

Model
HUNTER

Productie periode
2019

Wijziging
niet geselecteerd

! MELDING: ER IS een assistent nodig om de bewerking te voltooien.

! KENNISGEVING: Let er bij het uitvoeren van werkzaamheden op dat u de lak van de carrosserie niet beschadigt.

Intrekking:

Raadpleeg de instructies - HUNTER - Auto-installatie op lift (X) (00410)

Raadpleeg de instructies - HUNTER - KP en RK Spatbord - Verwijderen / opnieuw monteren (X) (28009)

BEELD

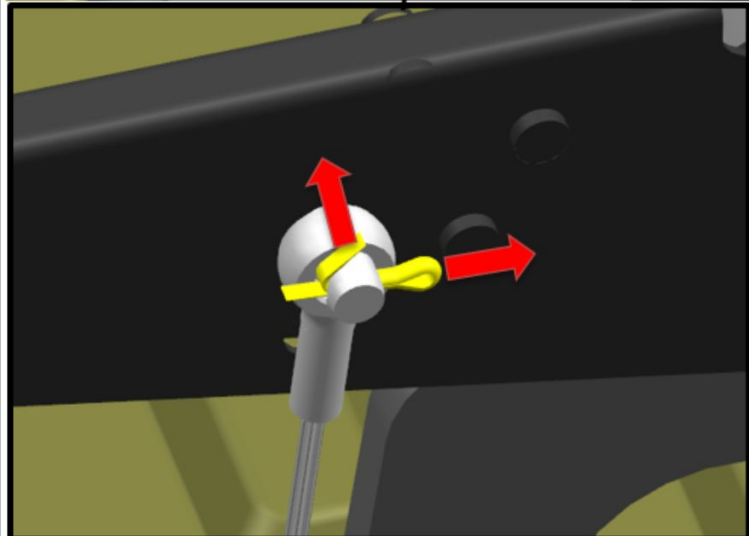
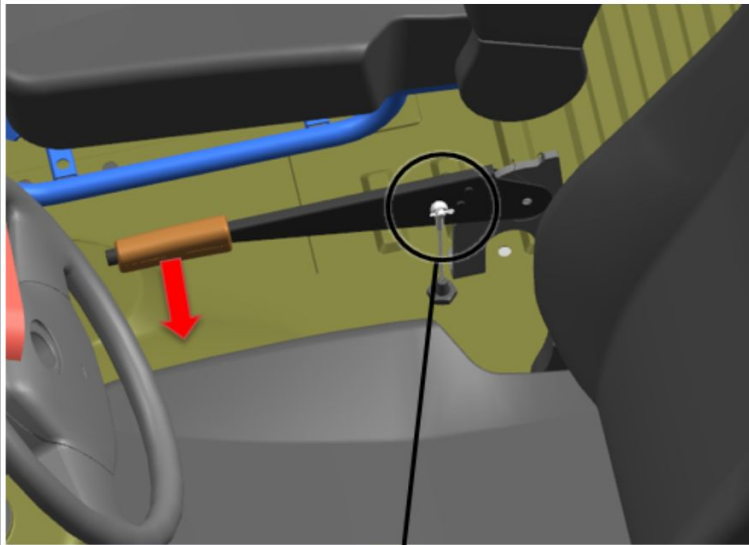

Afbeelding 1

OPERATIE BESCHRIJVING

1. Laat de hendel zakken naar de laagste stand.

2. Verwijder de splitpen.

! MELDING: Hergebruik van de splitpen is niet toegestaan.

3. Verwijder uw vinger.

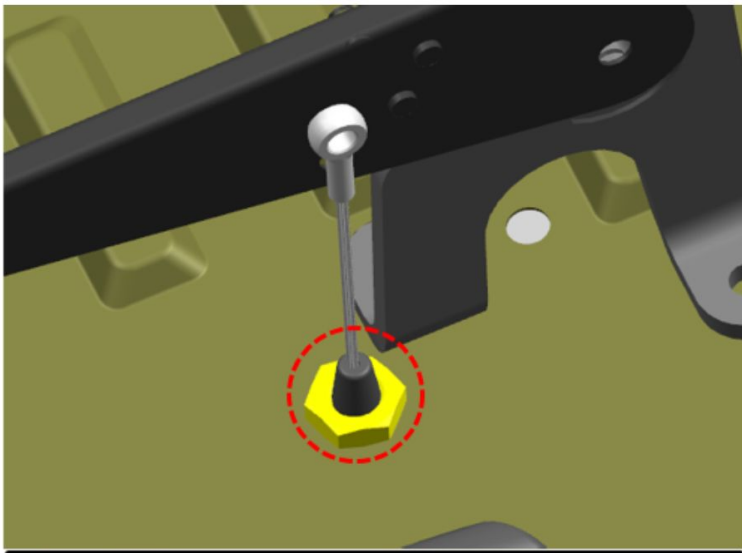

4. Draai de kabelmoer los.

S = 24

S = 19

aanhaalmoment- 27 N · m

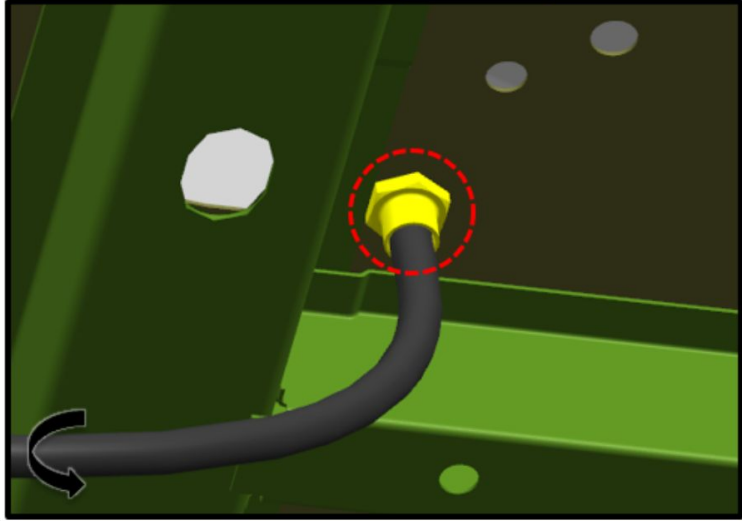

Afbeelding 2

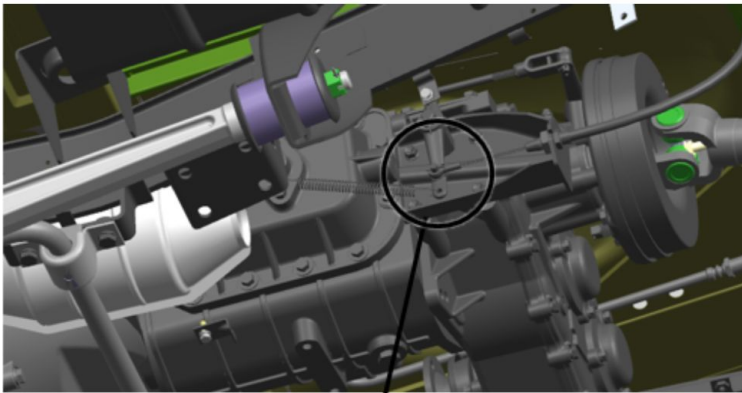

5. Verwijder de splitpen.

⚠ MELDING: Hergebruik van de splitpen is niet toegestaan.

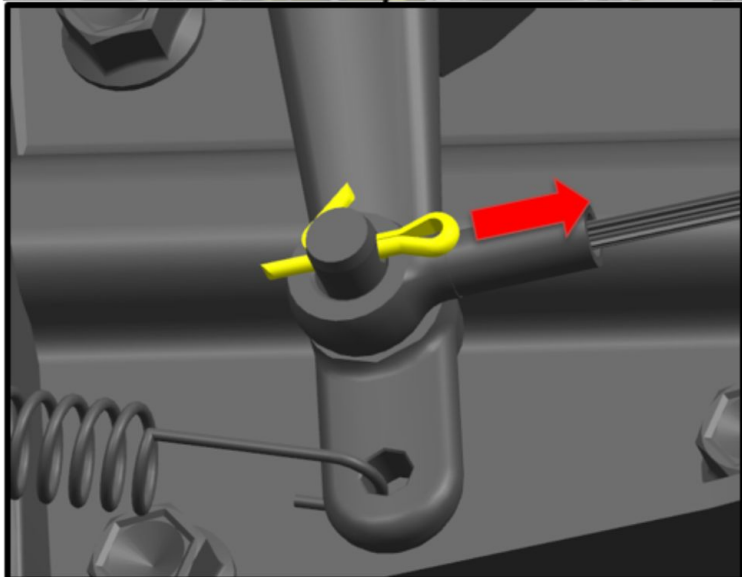

Afbeelding 3

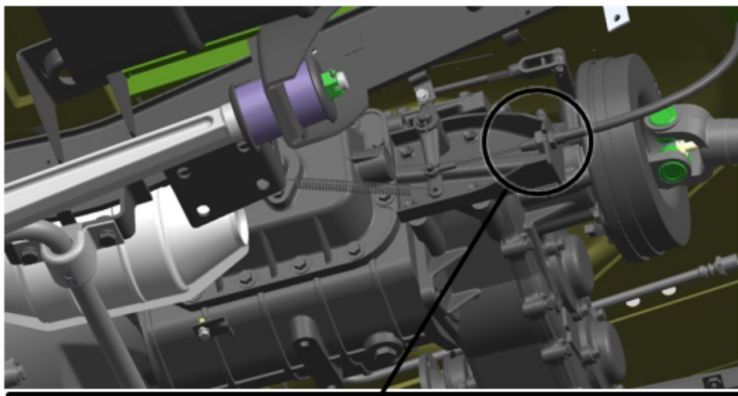

6. Draai de bevestigingsmoer van de kabelmantel los.

S = 24

aanhaalmoment- 27 N · m

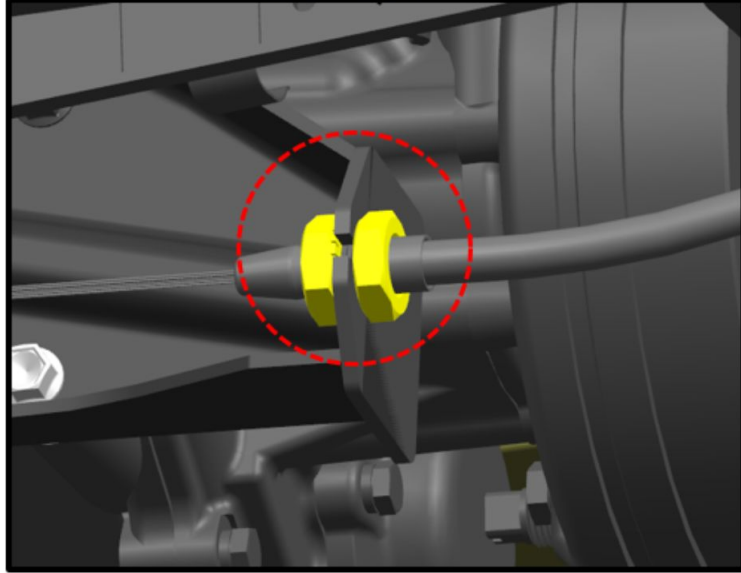

Afbeelding 4

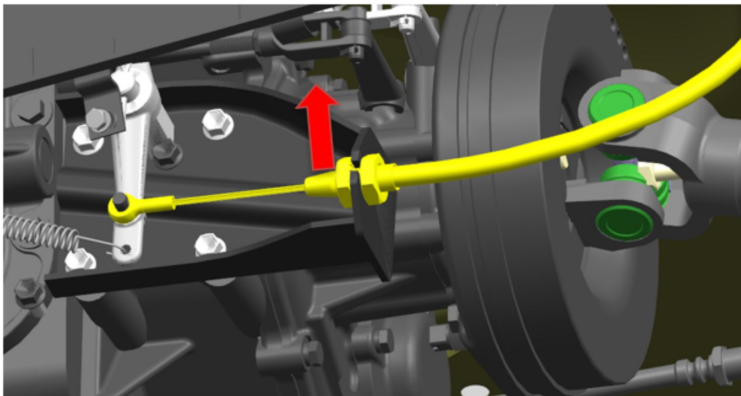

Afbeelding 5

7. Verwijder de kabel.

Installatie:

Raadpleeg de instructies - HUNTER - Actuator parkeerrem - Afstelling (X) (00235)

 **MELDING:** Controleer na het voltooien van de handeling de functionaliteit van de parkeerrem.