

WIELCILINDER - VERWIJDEREN / INSTALLEREN (X)

Nummer reparatie-instructies 35008	Naam reparatie-instructies Wielcilinder - verwijderen / installeren (X)	Geldt voor 29240000001200 ...
Model HUNTER	Productie periode 2019	Wijziging niet geselecteerd

 **WAARSCHUWING:** remvloeistof en remvloeistofdampen zijn giftig.

 **WAARSCHUWING:** Voorkom dat remvloeistof en remvloeistofdampen in de mond, op de huid, in de ogen of in de luchtwegen terechtkomen.

 **WAARSCHUWING:** Voer remvloeistof af in overeenstemming met de plaatselijke voorschriften.

 **KENNISGEVING:** Voorkom dat remvloeistof in contact komt met plastic, rubberen of geverfde delen van het voertuig.

 **MELDING:** Verwijder voor aanvang van de werkzaamheden de remvloeistof uit het reservoir.

 **KENNISGEVING:** Maak van tevoren pluggen van de juiste maat klaar voordat u met de werkzaamheden begint.

 **MELDING:** Installeer bij het werken met een lekkage van de hydraulische remmen pluggen op de open poorten van het systeem.

Intrekking:

Raadpleeg de instructies - HUNTER - Auto-installatie op lift (X) (00410)

Raadpleeg de instructies - PROFIL, PICKUP, PATRIOT - Remblokveer - Verwijderen / aanbrengen (X) (35013)

Raadpleeg de instructies - HUNTER - Achterasbuis van T-stuk naar rem rechts - Verwijderen / aanbrengen (X) (35042)

Raadpleeg de instructies - HUNTER - Achterasbuis van T-stuk naar rem links - Verwijderen / aanbrengen (X) (35041)

Raadpleeg de instructies - HUNTER - Remleiding links / rechts achter - Verwijderen / opnieuw aanbrengen (X) (35074)

BEELD

OPERATIE BESCHRIJVING

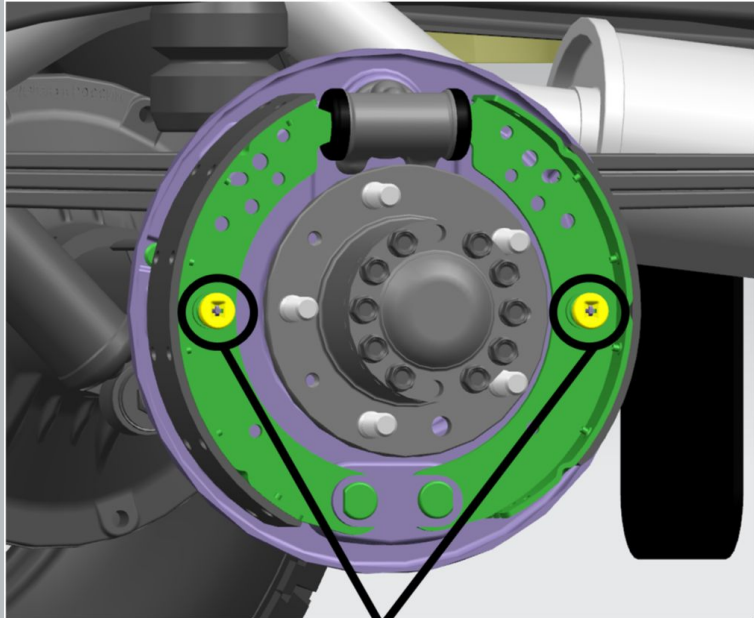

1. Verwijder de veerkom.

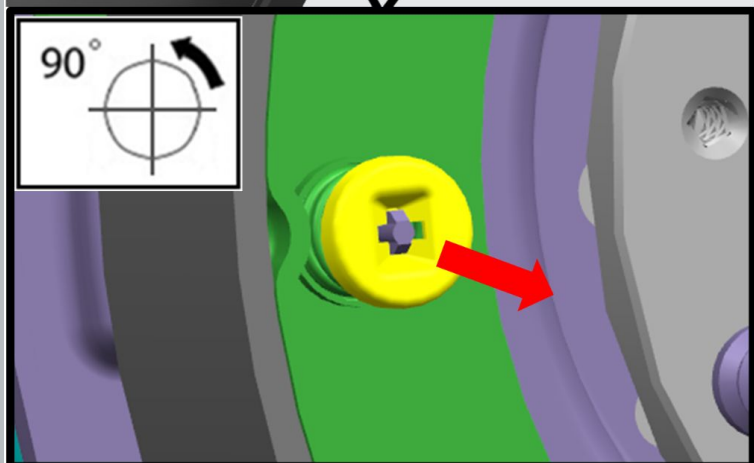

Afbeelding 1

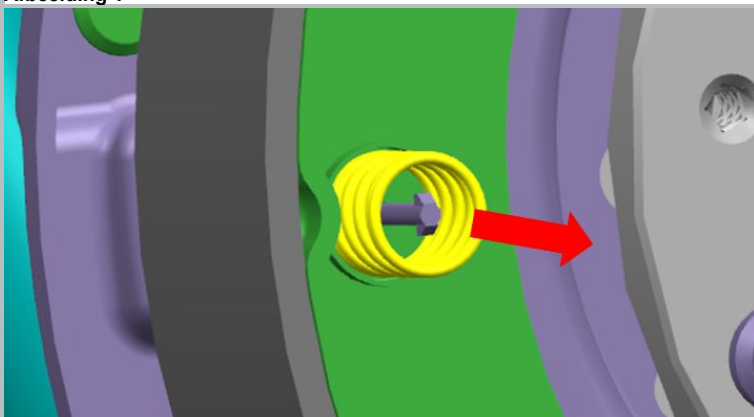

2. Verwijder de veer.

Afbeelding 2



3. Verwijder de beker.

Afbeelding 3

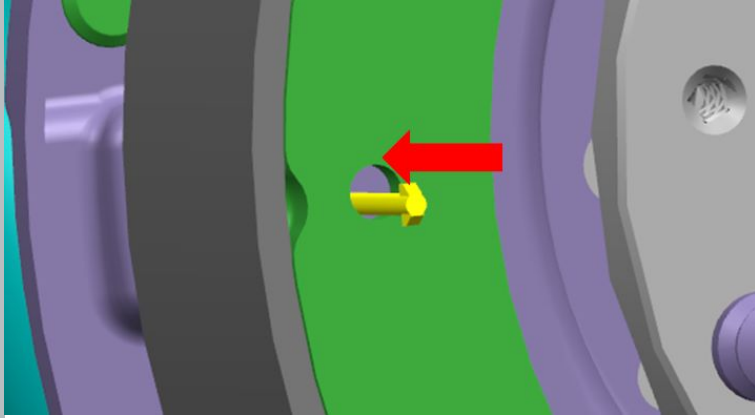

4. Verwijder de stang.

Afbeelding 4

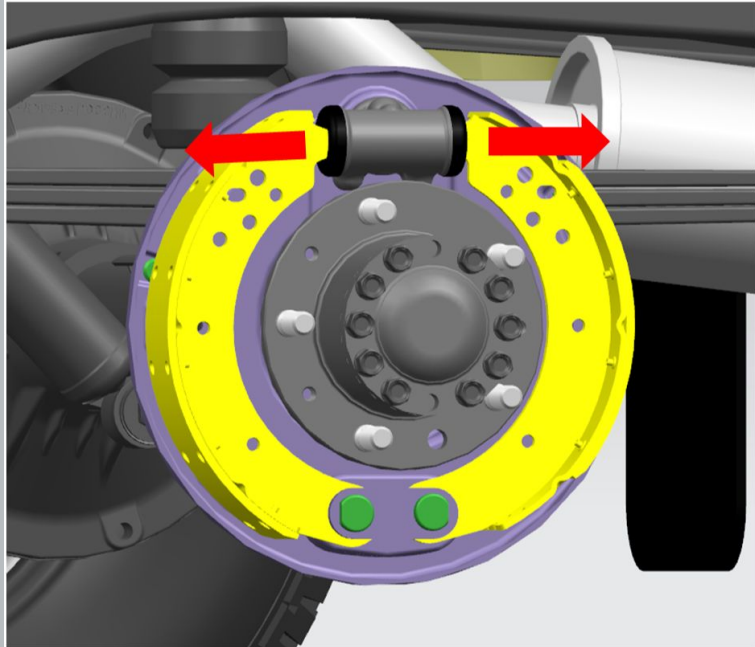

5. Verwijder de pads.

Afbeelding 5

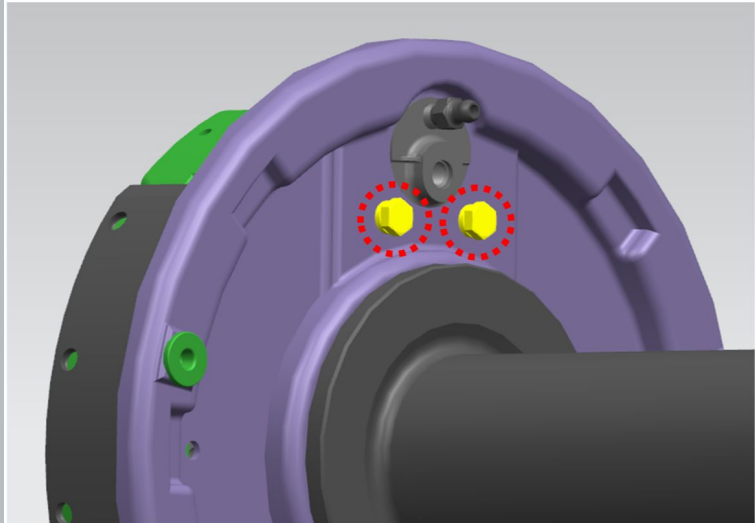

6. Verwijder de borgbouten van de cilinder met ringen.

S = 12

aanhaalmoment - 20 N · m

Afbeelding 6

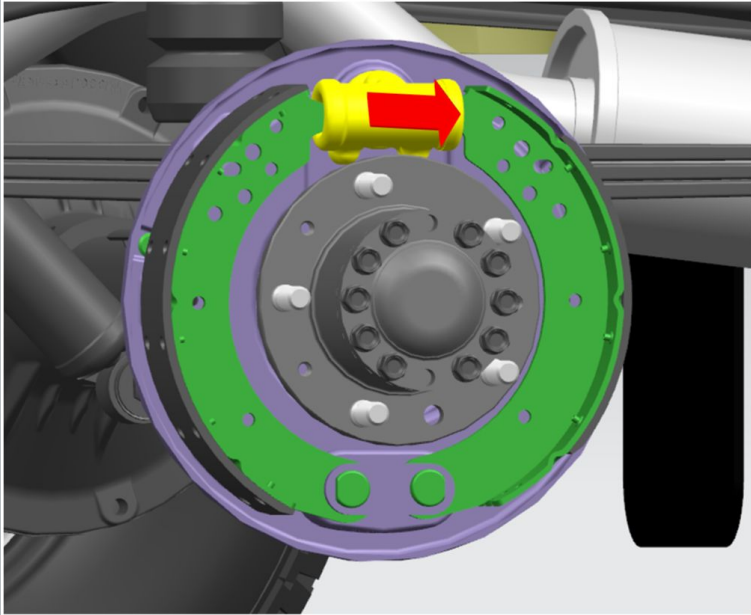



7. Verwijder de cilinder.

Afbeelding 7

Installatie:

 **KENNISGEVING:** De fittingen, poorten en inwendige holtes van de pijpleidingen moeten schoon zijn.

 **KENNISGEVING:** defecte items zijn onderhevig aan verplichte vervanging.

 **KENNISGEVING:** breng het remvloeistofpeil naar normaal.

Raadpleeg de instructies - HUNTER - Remsysteem - Ontluchten van de hydraulische rem (X) (00414)

 **KENNISGEVING:** Controleer de dichtheid en werking van het hydraulische remsysteem.