



VOORWIELREMMONTAGE - VERWIJDEREN / INSTALLEREN (X)

Nummer reparatie-instructies 35001	Naam reparatie-instructies Voorwielremmontage - verwijderen / installeren (X)	Geldt voor 315195000001525 ...
Model HUNTER	Productie periode 2019	Wijziging niet geselecteerd

 **WAARSCHUWING:** remvloeistof en remvloeistofdampen zijn giftig.

 **WAARSCHUWING:** Voorkom dat remvloeistof en remvloeistofdampen in de mond, op de huid, in de ogen of in de luchtwegen terechtkomen.

 **WAARSCHUWING:** Voer remvloeistof af in overeenstemming met de plaatselijke voorschriften.

 **WAARSCHUWING:** Voorkom dat smeermiddelen in contact komen met het werkkoppervlak van de remschijf, remtrommel en remblokken.

 **KENNISGEVING:** Voorkom dat remvloeistof in contact komt met plastic, rubberen of geverfde delen van het voertuig.

 **MELDING:** Tap de remvloeistof uit het cilinderblok af in een schone bak.

 **MELDING:** Installeer bij het werken met een lekkage van de hydraulische remmen pluggen op de open poorten van het systeem.

 **MELDING:** Vervang beschadigde onderdelen van het samenstel als er storingen worden gevonden.

Intrekking:

Raadpleeg de instructies - HUNTER - Auto-installatie op lift (X) (00410)

Raadpleeg de instructies - Remblokken voor - Verwijderen / opnieuw monteren (X) (35006)

Raadpleeg de instructies - HUNTER - Flexibele remslang links / rechts - Verwijderen / opnieuw monteren (X) (35024)

BEELD**OPERATIE BESCHRIJVING**

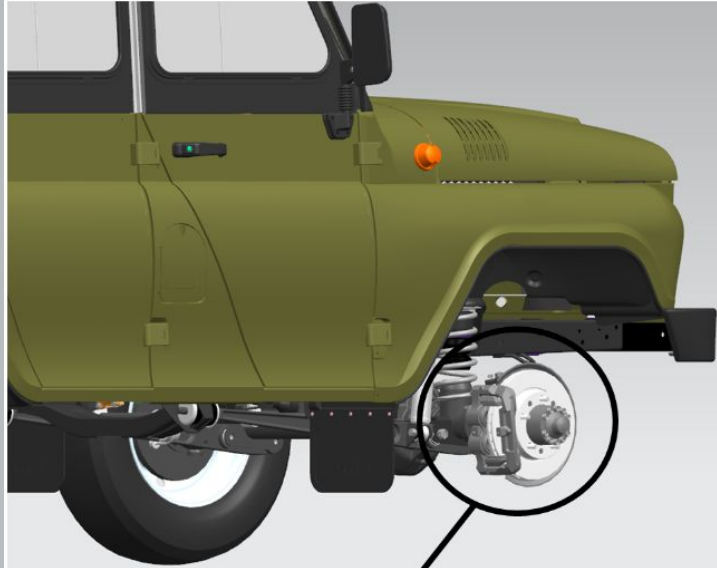

1. Verwijder de bevestigingsbouten van de rem.

S = 18

aanhaalmoment - 150 N · m

2. Verwijder de voorrem.

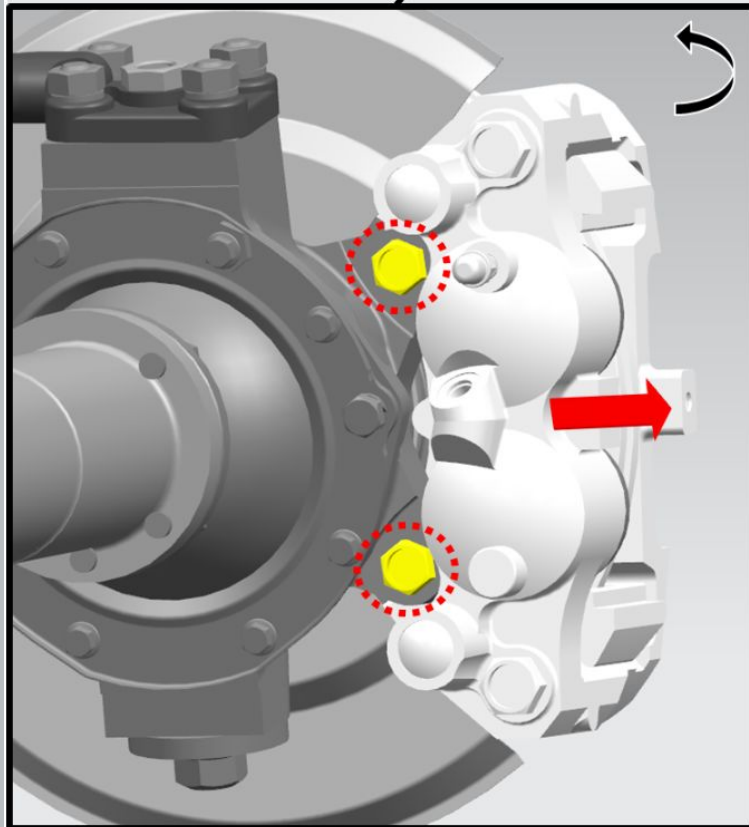

Afbeelding 1

Installatie:

 **MELDING:** Als er vervuiling wordt gevonden, vervang dan de vloeistof.

 **KENNISGEVING:** Breng vóór de installatie een anaëroob klevend afdichtmiddel met hoge sterkte aan op de vooraf gereinigde schroefdraden.