

KOPPELINGSPLAAT, DRUK EN AANGEDREVEN - VERWIJDEREN / AANBRENGEN (X)

Nummer reparatie-
instructies
16002

Naam reparatie-instructies
Koppelingsplaat, druk en aangedreven - Verwijderen / aanbrengen (X)

Geldt voor
31519500001525
...

Model
HUNTER

Productie periode
alle

Wijziging
niet geselecteerd

Algemene uitrusting

Centreergereedschap koppelingsplaat



⚠ WAARSCHUWING: Om brandwonden te voorkomen, moet u wachten tot de motoronderdelen volledig zijn afgekoeld voordat u met de werkzaamheden begint.

⚠ KENNISGEVING: Voordat u de bevestigingsbouten van de drukplaat losdraait, moet u een centreerpen installeren om te voorkomen dat de koppelingsplaat eruit valt.

Intrekking:

Raadpleeg de instructies - HUNTER - Auto-installatie op lift (X) (00410)

Raadpleeg de instructies - Batterij - Ontkoppelen / opnieuw aansluiten (X) (37004)

Raadpleeg de instructies - Versnellingsbak, tussenbak en parkeerrem - Verwijderen / opnieuw aanbrengen (X) (17001)

Raadpleeg de instructies - Koppelingshuis - Verwijderen / opnieuw monteren (X) (16017)

BEELD

OPERATIE BESCHRIJVING

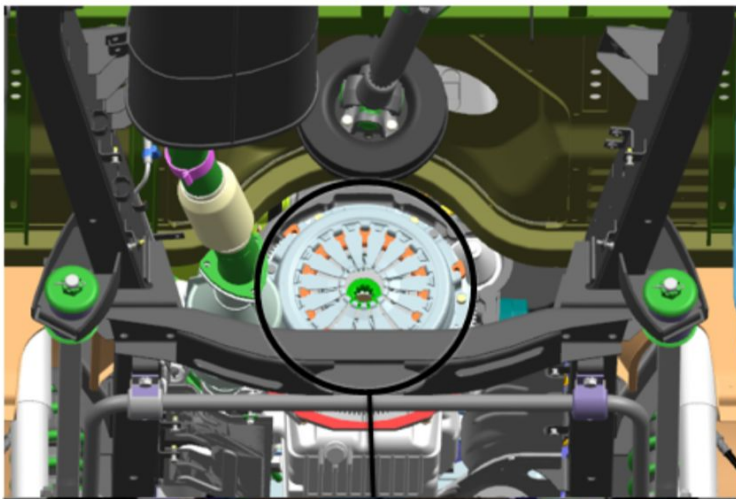

1. Verwijder de bevestigingsbouten van de drukplaat met ringen.

S = 12

aanhaalmoment - 23 N · m



Afbeelding 1

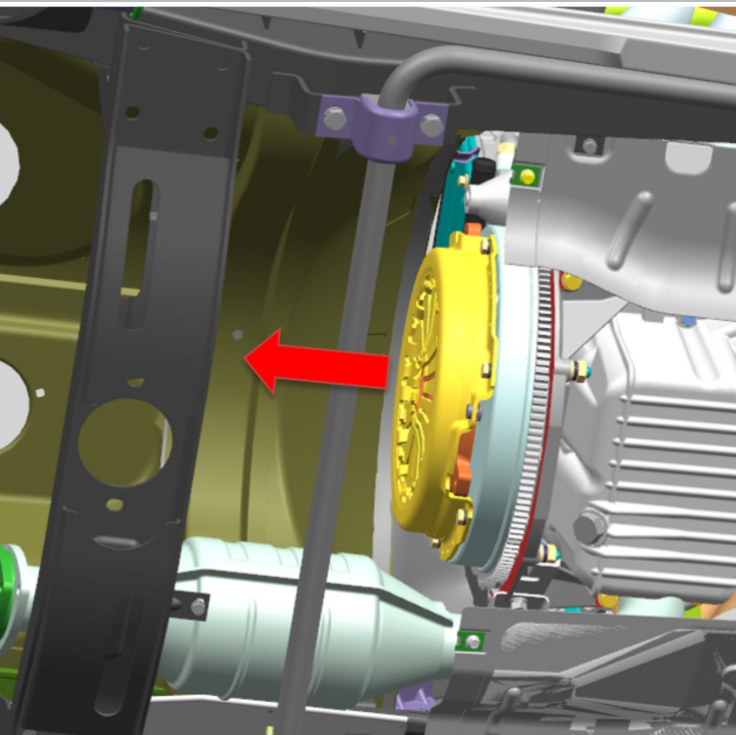

Afbeelding 2

2. Verwijder de koppelingsdrukplaat en de koppelingsplaat.

Installatie:

⚠ KENNISGEVING: Voordat u de koppeling installeert, controleert u de bewegingsvrijheid van de aangedreven schijf langs de spiebanen van de ingaande as van de versnellingsbak. Verhelp indien nodig de oorzaken van vastlopen, vervang defecte onderdelen.

! KENNISGEVING: Controleer vóór de montage de koppelingsplaat op scheuren, slijtage of vet op de frictievoeringen, losse klinknagels, goed vastzittende demperversen en andere beschadigingen. Als er defecten zijn, is het niet toegestaan om de aangedreven schijf te installeren.

! KENNISGEVING: Voor de installatie is het noodzakelijk om de onderdelen en werkoppervlakken te reinigen van vuil en slijtageproducten met een ontvetter.

! MELDING: Controleer voor montage de koppelingsdrukplaat op scheuren, slijtage aan glijvlakken, losse klinknagels en andere beschadigingen. Als er defecten zijn, is het niet toegestaan om de drukplaat te installeren.

BEELD

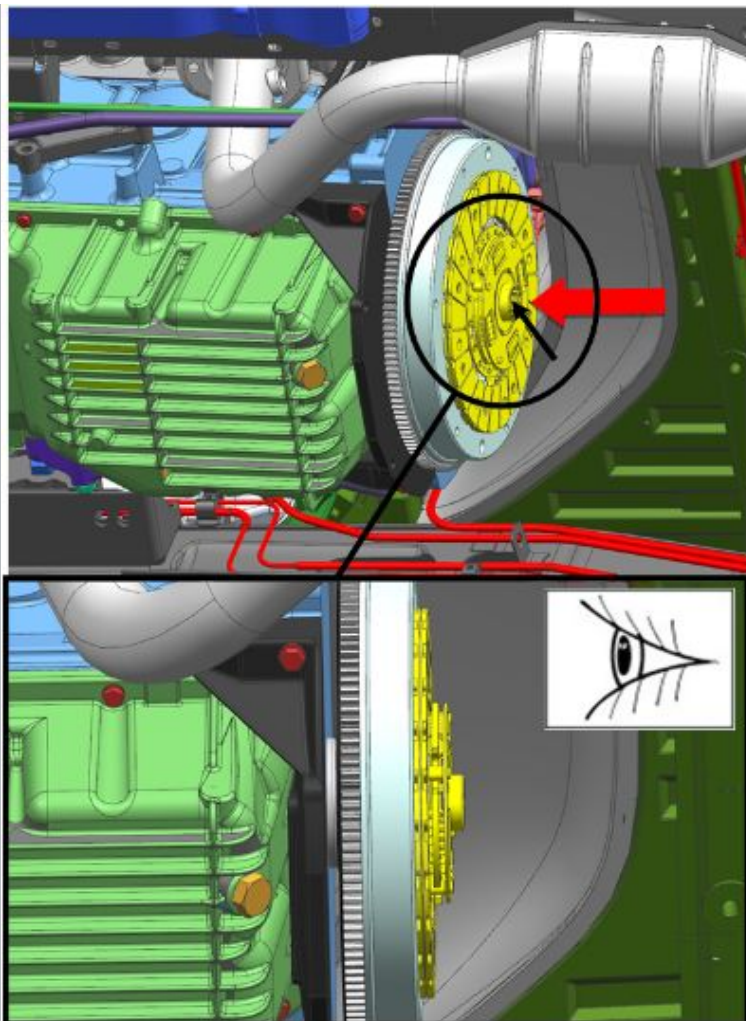

Afbeelding 1

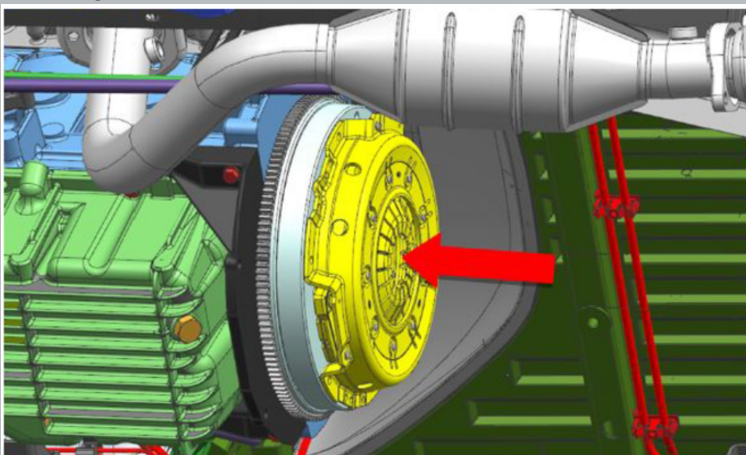

Afbeelding 2

OPERATIE BESCHRIJVING

1. Installeer de koppelingsplaat op het vliegwiel.

Het uitstekende deel van de schijfnaaf moet naar de drukplaat gericht zijn. Lijn de koppelingsplaat uit met behulp van een doorn voordat u deze installeert.

2. Monteer de koppelingsdrukplaat op het vliegwiel.

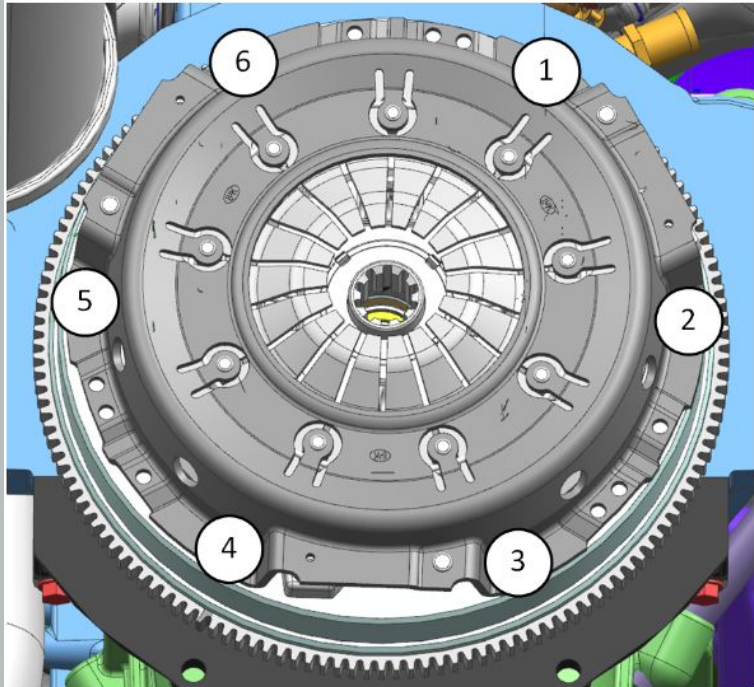

Afbeelding 3

3. Draai de bevestigingsbouten van de drukplaat vast.

S = 12

aanhaalmoment - 5 N · m

4. Draai de bevestigingsbouten van de drukplaat volledig vast.

aanhaalmoment - 23 N · m

Draai de bouten gelijkmatig en afwisselend in diameter vast. Voorkom dat het vliegwiel draait bij het aandraaien van de bouten.

 **MELDING:** Controleer na installatie de koppelingsfunctie.