

## LAGERE NOKKENAS AANDRIJVING KETTING - VERWIJDERING, INSTALLATIE, (C)

Reparatie-instructies nummer 10032	Reparatie-instructies naam Lagere nokkenas aandrijving ketting - Verwijdering, Installatie, (C)	Van toepassing op Nokkenas ketting aandrijving 390945000055200 ...
Model SGR	Productie periode alle	Wijziging Niet geselecteerd

 **WAARSCHUWING:** Voordat u begint met werken te wachten, totdat de motor onderdelen volledig zijn afgekoeld, om brandwonden te voorkomen

 **KENNISGEVING:** Voordat u het verwijderen reinig de onderdelen van de motor vuil.

**Verwijdering:**

Raadpleeg de instructies - het Installeren van een auto op een lift (C) (00410)

Raadpleeg de instructies - Batterij Loskoppelen/Aansluiten van (C) (37070)

Raadpleeg de instructies van de Hogere nokkenas aandrijving ketting - Verwijderen/Installatie (C) (10031)

AFBEELDING

WERKING BESCHRIJVING

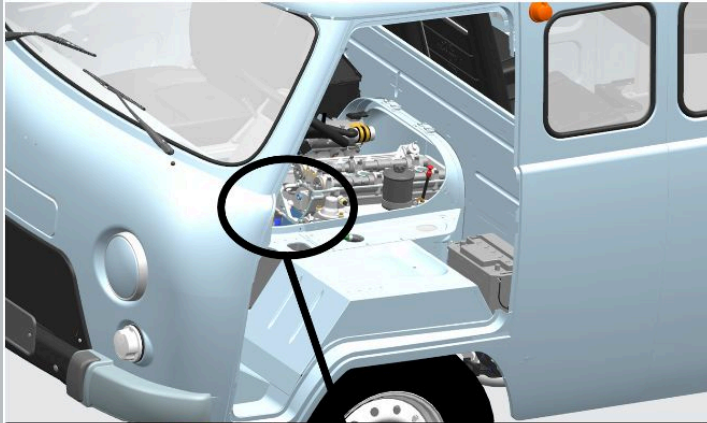

1. Buig de hoeken van de borgplaat.

2. Verwijder de tussenas tandwiel bouten.

draaimoment - 26 Nm

3. Verwijder de borgplaat.

**⚠ KENNISGEVING: Hergebruik van de borgplaat is niet toegestaan.**

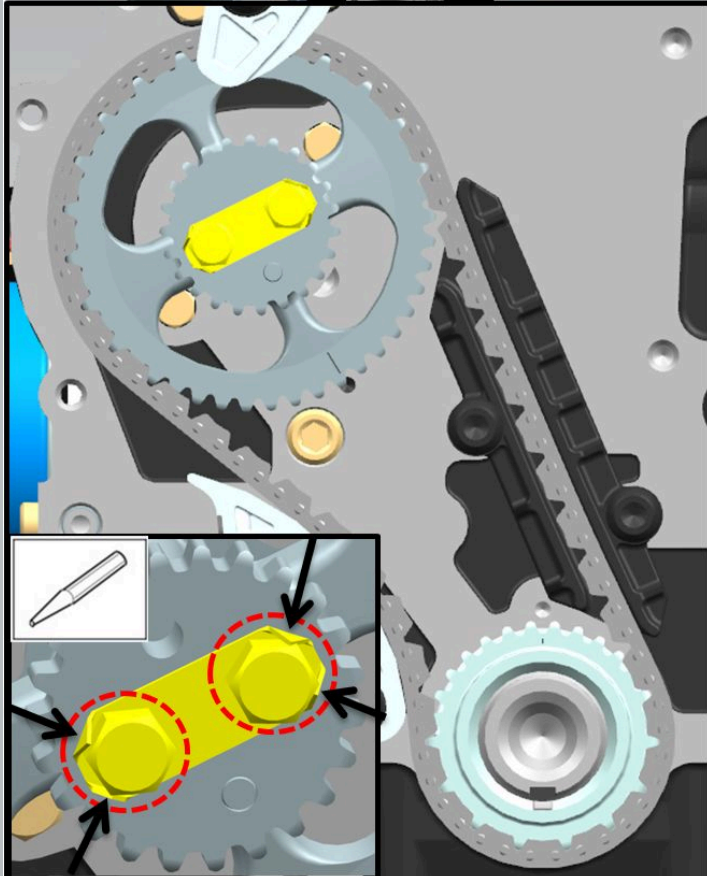

Img 1

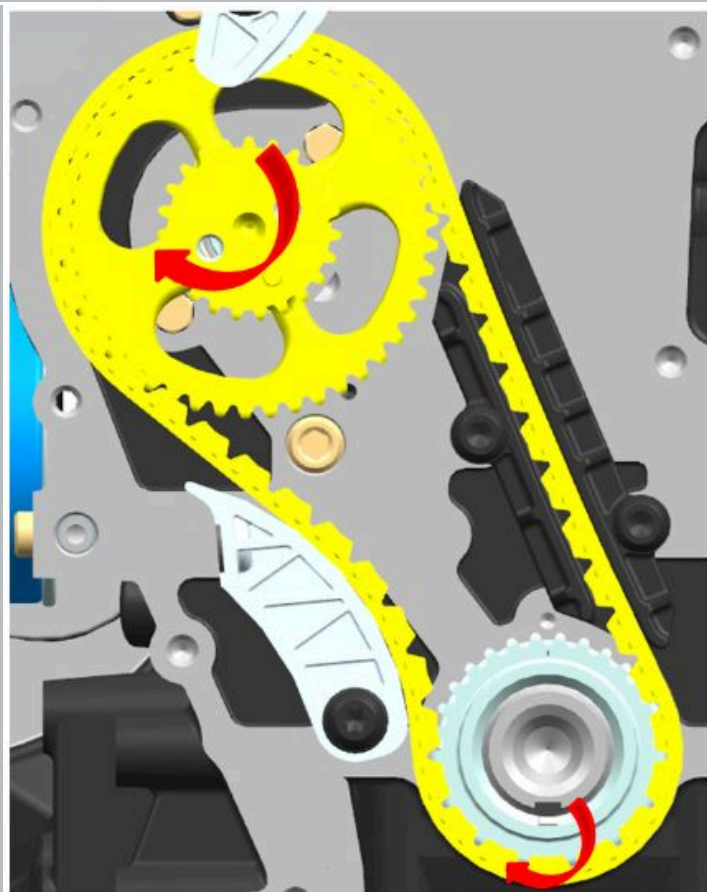

4. Verwijder de onderste ketting met een tussenas tandwielen van de krukas tandwiel.

5. Verwijder de ketting van de tussenas aangedreven tandwiel.

## Installatie:

### AFBEELDING

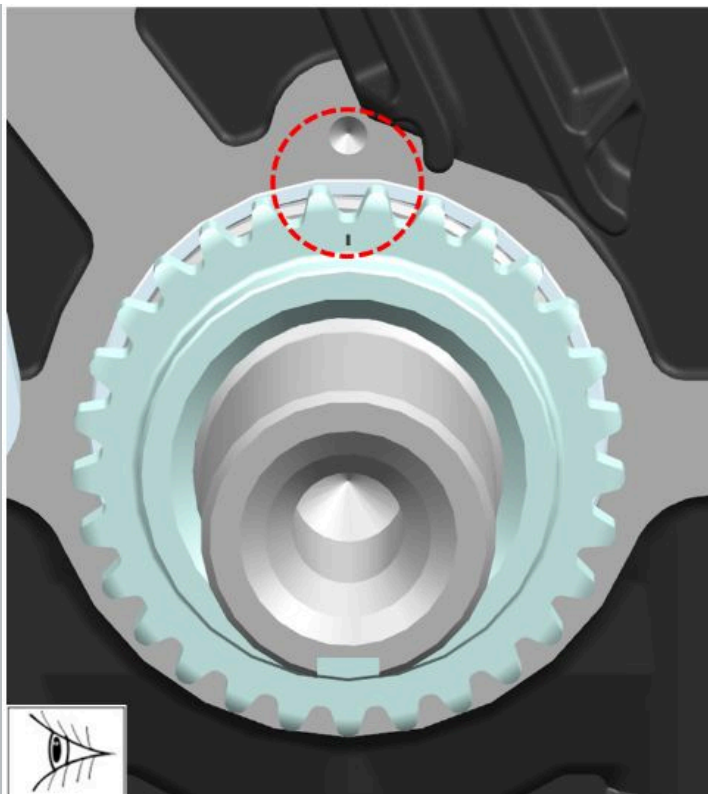

Img 1

### WERKING BESCHRIJVING

1. Lijn de krukas tandwiel mark met de markering op het blok van de cilinder.

2. De kraam van de krukas om te voorkomen dat het draaien door het inschakelen van de eerste versnelling.

De krukas moet niet draaien totdat de nokken aandrijflijn en hydraulische kettingspanners zijn geïnstalleerd.

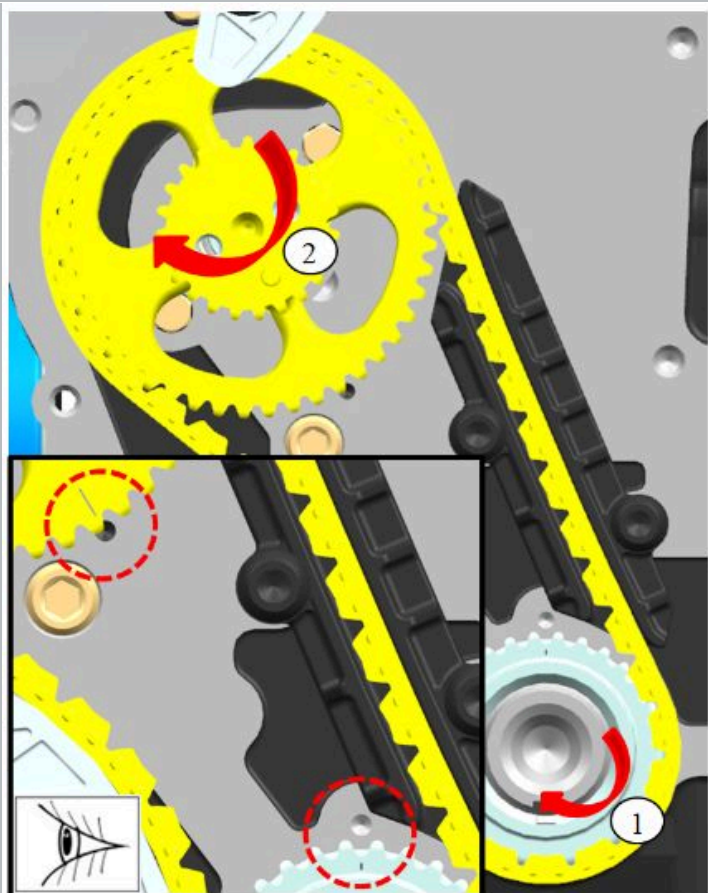

Img 2

3. Het installeren van de gemonteerde onderste ketting met een tussenas tandwielen van de krukas tandwiel.

4. Het installeren van de tandwielen en de ketting op de tussenas.

In dit geval, worden de markeringen op de tussenas tandwiel en krukas tandwiel moet samenvallen met de markeringen op het blok van de cilinder, en de grootste vestiging van de keten, die door de stabilisator, moet worden gespannen.



5. Het installeren van de borgplaat.

6. Draai de tussenas tandwiel bouten.

draaimoment - 26 Nm

7. Buig de hoeken van de borgplaat op de tussenas kettingwiel bout randen.

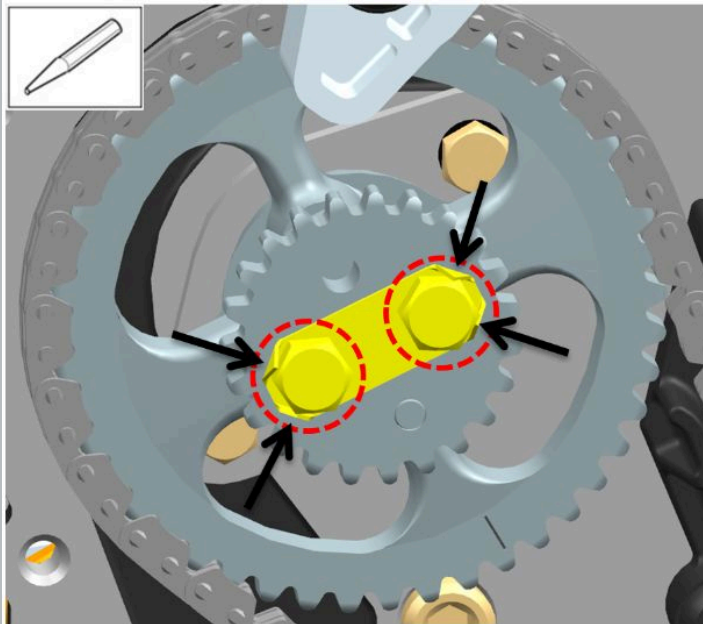

Img 3

8. Druk de wig naar beneden, zodat de onderste ketting is gespannen.

9. Controleer of de tandwielen zijn uitgelijnd zijn met de markeringen.

Na de installatie van de onderste ketting niet toegestaan om de krukas te draaien totdat de aandrijflijn van de nokkenas en hydraulische spanners is gemonteerd.

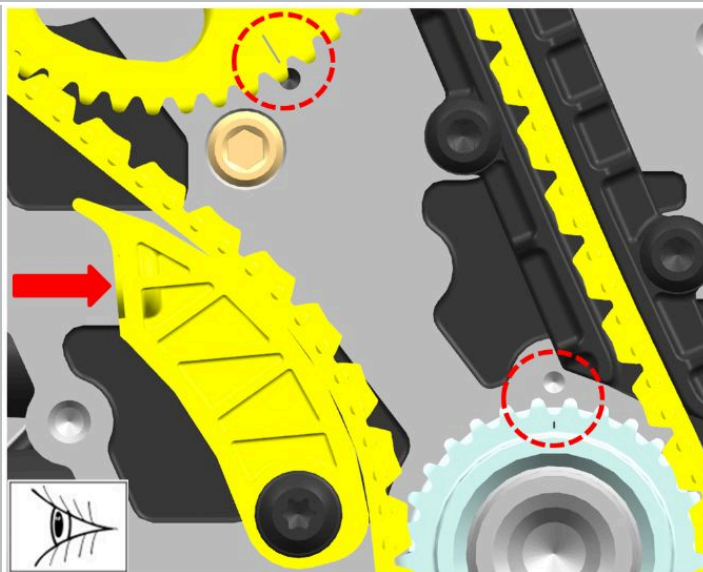

Img 4