

## NOKKENAS AANDRIJVING KETTING BOVENSTE (NIEUWE INSTROOM) - VERWIJDEREN/DE INSTALLATIE (S)

Reparatie-instructies nummer 10031	Reparatie-instructies naam Nokkenas aandrijving ketting bovenste (NIEUWE instroom) - Verwijderen/De Installatie (S)	Van toepassing op 330365000031200
Model SGR	Productie periode alle	Wijziging Niet geselecteerd

**!** MELDING: Voor demontage van de motor onderdelen moeten worden gereinigd van vuil.

### Opnames:

Raadpleeg de instructies van de Installatie van de auto op een lift (C) (00410)

Raadpleeg de instructies-Accu – Loskoppelen/Aansluiting (En) (37070)

Raadpleeg de instructies-klepdeksel (NIEUWE instroom) - Verwijderen/De Installatie (S) (10045)

Raadpleeg de instructies-cover voor de Voorkant (NIEUWE instroom) - Verwijderen/De Installatie (S) (10016)

Raadpleeg de instructies van de Hogere keten kalmerende apparaat (NIEUWE instroom) - Verwijderen/De Installatie (S) (10036)

Raadpleeg de instructies-Keten rustiger medium (NIEUWE instroom) - Verwijderen/De Installatie (S) (10037)

Raadpleeg de instructies-Hydraulische spanner van de bovenste (NIEUWE ingang)– Onttrekkingen/De Installatie (S) (10034)

Raadpleeg de instructies-Keten dekken (NIEUWE instroom) - Verwijderen/De Installatie (S) (10013)

### AFBEELDING

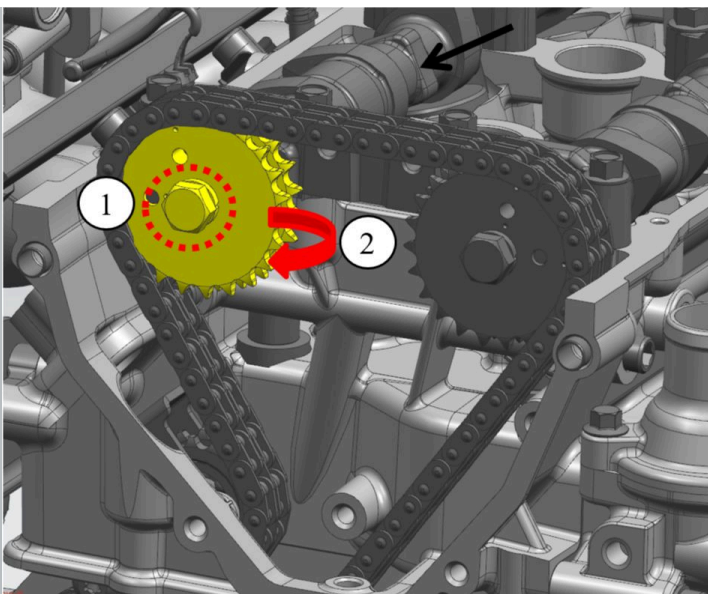

### WERKING BESCHRIJVING

1. Schroef de bout met de veerring het veiligstellen van de inlaat nokkenas tandwiel.

S=17

S=27

draaimoment - 58 Nm

Bij het uitvoeren van de operatie, houden de as uit te draaien met de sleutel.

2. Verwijderen van de asterisk.

Img 1

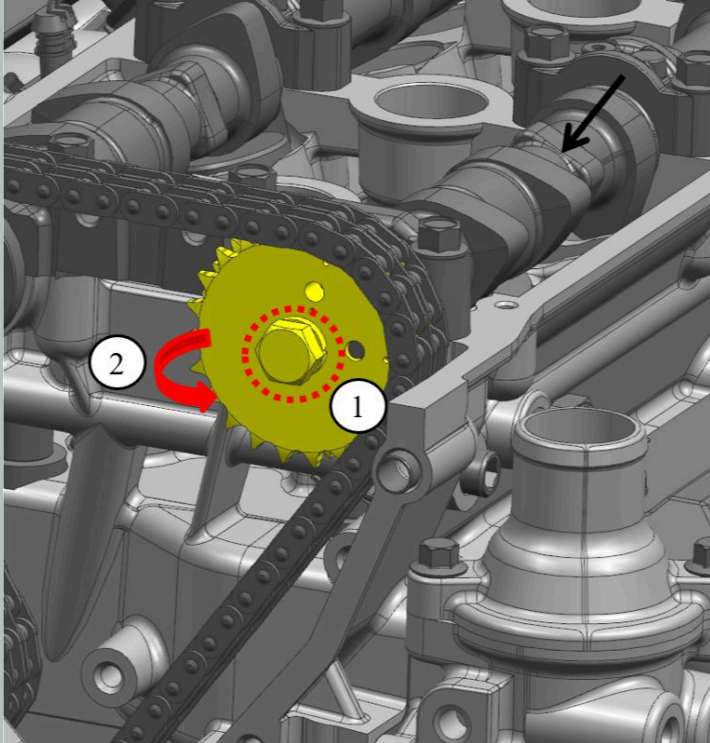

3. Schroef de bout met de veerring het beveiligen van de uitlaat-nokkenas tandwiel.

S=17

S=27

draaimoment - 58 Nm

Bij het uitvoeren van de operatie, houden de as uit te draaien met de sleutel.

4. Verwijderen van de asterisk.

Img 2

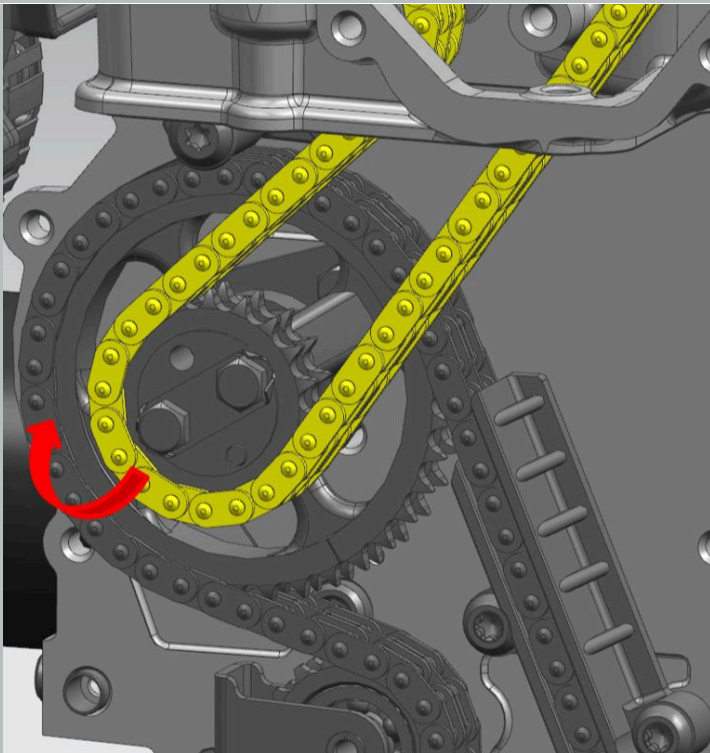

5. Verwijder de bovenste ketting.

Img 3

## Installatie:

**!** MELDING: Het tandwiel op de nokkenas van de uitlaat kleppen moet worden geïnstalleerd met een gat met een markering op de pin geperst in de voorste flens van de nokkenas. Bij het monteren van het tandwiel op de nokkenas van de inlaatkleppen, het tandwiel gat met twee merken wordt gebruikt.

**!** MELDING: Voordat u met de installatie, de markering op de aangedreven tandwiel van de tussenas en de krukas tandwiel moeten overeenkomen met de bijbehorende tekens op het blok van de cilinder, en de grootste vestiging van de keten het passeren van de kalmerende apparaat moet worden gespannen.

AFBEELDING

WERKING BESCHRIJVING

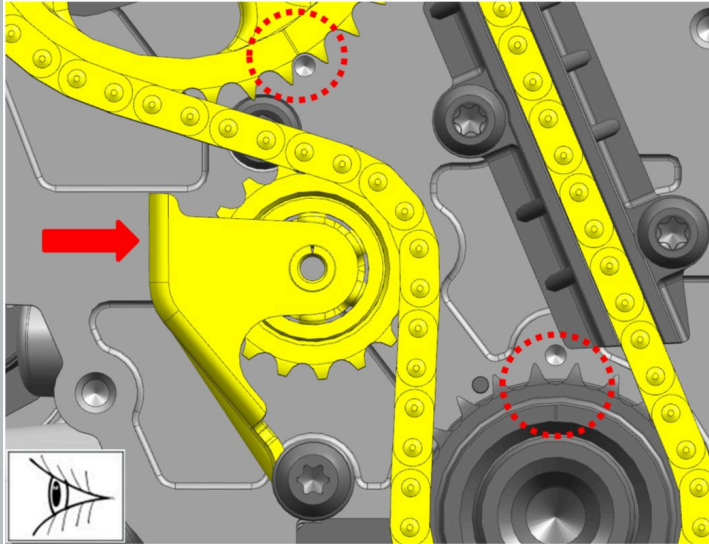

Img 1

1. Druk op de spanner van de hendel draai de onderste ketting.

2. Controleer dat de sterretjes zijn goed geplaatst op de plaatsmarkeringen.

Indien nodig, draai de krukas met de klok mee (wanneer bekeken vanaf de voorkant), totdat de merktekens overeenkomen.

3. Stop de krukas uit te draaien op door hem in de eerste versnelling in de versnellingsbak.

Het niet toegestaan om de krukas te draaien totdat de nokkenas aandrijflijn en hydraulische spanners zijn geïnstalleerd.

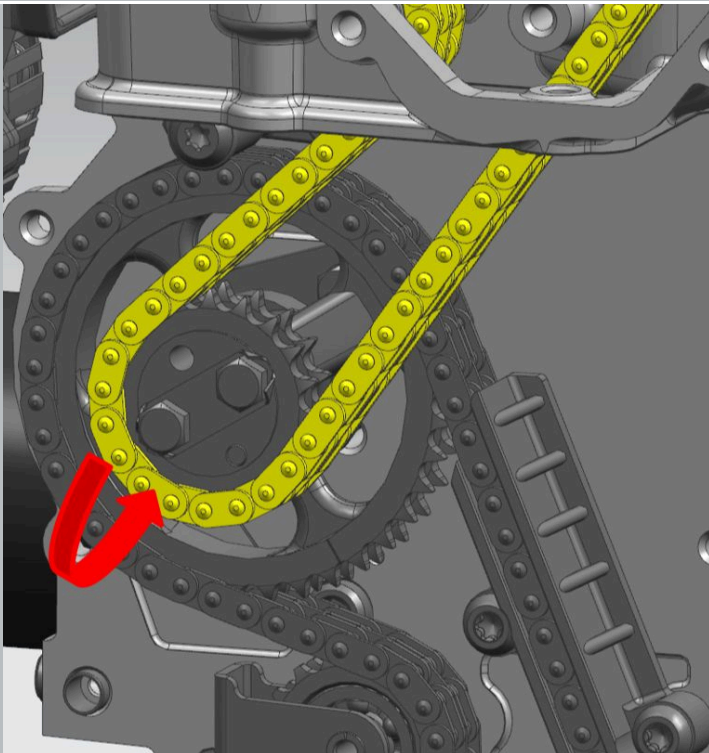

Img 2

4. Installeer de bovenste ketting op het aandrijftandwiel van de tussenas en rijden het bovenste deel van de ketting in de cilinderkop.

Raadpleeg de instructies-UAZ AMBULANCE VOOR MEDISCHE DIENSTEN-Keten dekken (NIEUWE instroom) - Verwijderen/De Installatie (S) (10013)

Raadpleeg de instructies-Hydraulische spanner lager (NIEUWE ingang) - Verwijderen/De Installatie (S) (10035)

Raadpleeg de instructies-Krukas-Poelie (NIEUWE instroom) - Verwijderen/De Installatie (S) (10024)

AFBEELDING

WERKING BESCHRIJVING

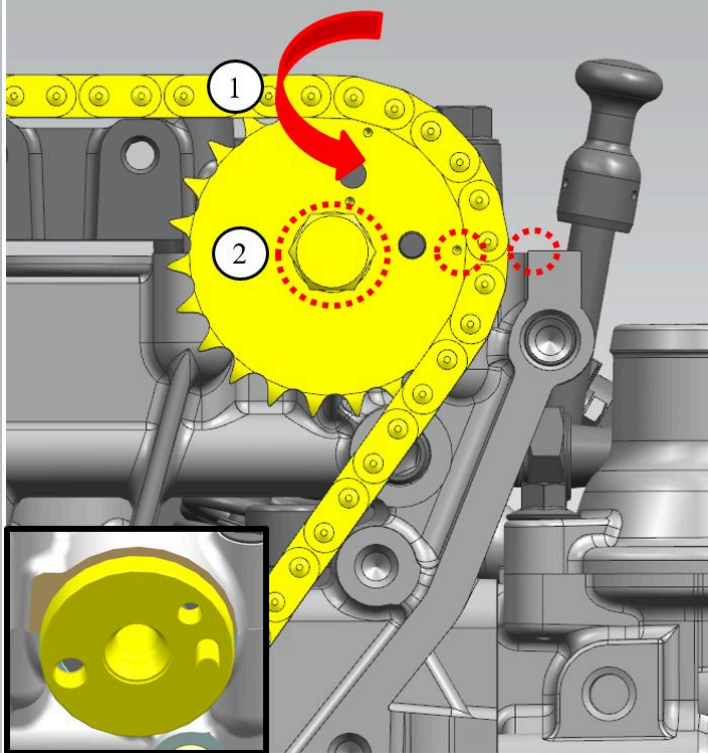

Img 1

1. Het installeren van de uitlaat nokkenas tandwiel met een ketting op de flens van de as en de pin.

De markering op het tandwiel van de as moet samenvallen met de bovenste horizontale vlak van de cilinderkop, en de grootste vestiging van de keten moet worden gespannen.

2. Draai de bout vast met de veerring het beveiligen van de as tandwiel.

draaimoment - 58 Nm

Bij het uitvoeren van de operatie, houden de as uit te draaien met de sleutel.

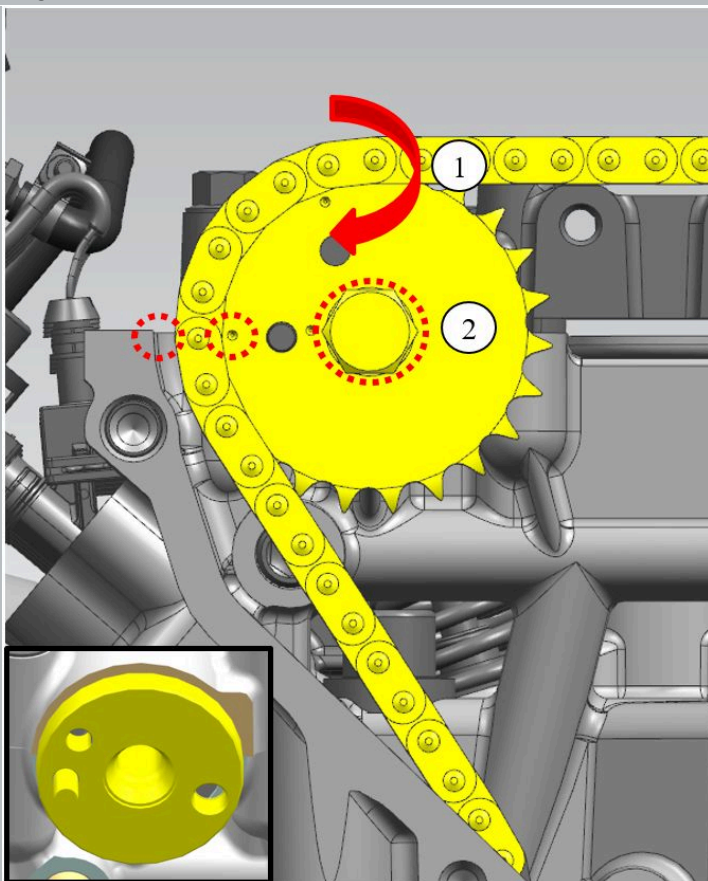

Img 2

3. Het installeren van de inlaat nokkenas tandwiel met een ketting op de nokkenas flens en pin.

De markering op de as tandwiel moet samenvallen met de bovenste horizontale vlak van de cilinderkop en de ketting tak tussen de as tandwielen werd uitgerekt.

4. Draai de bout vast met de veerring het beveiligen van de as tandwiel.

draaimoment - 58 Nm

Bij het uitvoeren van de operatie, houden de as uit te draaien met de sleutel.

Raadpleeg de instructies-UAZ AMBULANCE VOOR MEDISCHE DIENSTEN Bovenste hydraulische spanner (NIEUWE instroom)- Onttrekkingen/De Installatie (S) (10034)

Raadpleeg de instructies-UAZ AMBULANCE VOOR MEDISCHE DIENSTEN-Midden-ketting kalmerende apparaat (NIEUWE instroom) - Verwijderen/De Installatie (S) (10037)

Raadpleeg de instructies-UAZ AMBULANCE VOOR MEDISCHE DIENSTEN Bovenste ketting kalmerende apparaat (NIEUWE instroom) - Verwijderen/De Installatie (S) (10036)

---

**Raadpleeg de instructies-Valve timing status (NIEUWE instroom) - Check (S) (00171)**

**Raadpleeg de instructies - lees de instructies-Valve timing (NIEUWE instroom) - Aanpassing (C) (00184)**