



Steering mechanism UAZ 3151 with GUR Yubei (slots) 31519-3400500 ZDZ 2F

**Steering mechanism UAZ 3151 with GUR Yubei (wedge) 31519-3400500-10 ZDZ. Advantages:**

1. Equipped with a nozzle for pumping the power steering system.
2. Easy adjustment of rack-piston – bipod shaft gear engagement. Using the adjustment screw, you can make adjustments without removing the power steering from the car, without disconnecting the hoses and without draining the oil.
3. Fully interchangeable with the standard GUR mechanism.

**MARKEER VOORAF HUIDIGE STAND SCHROEF (2) DRAAI BORGMOER VAN SCHROEF 2 LOS EN DRAAI SCHROEF IETS VASTER VOOR MINDER SPELING.**

**LET OP ! STUURHUIS IS AF FABRIEK CORRECT INGESTELD. CONTROLEER EERST ALLE ANDERE MOGELIJKE OORZAKEN ALVORENS STUURHUIS BIJ TE STELLEN.**

**CONTROLEER SPELING STUURHUIS DOOR HET DRAAIEN AAN HET STUUR EN DE REACTIE VAN DE WIELEN MET BEIDE VOORWIELEN VAN DE GROND**

**CONTROLEER OF DE BOUTEN VAN HET STUURHUIS GOED VAST AANGEDRAAID ZIJN, DEZE WILLEN VAAK LOS STAAN!!**

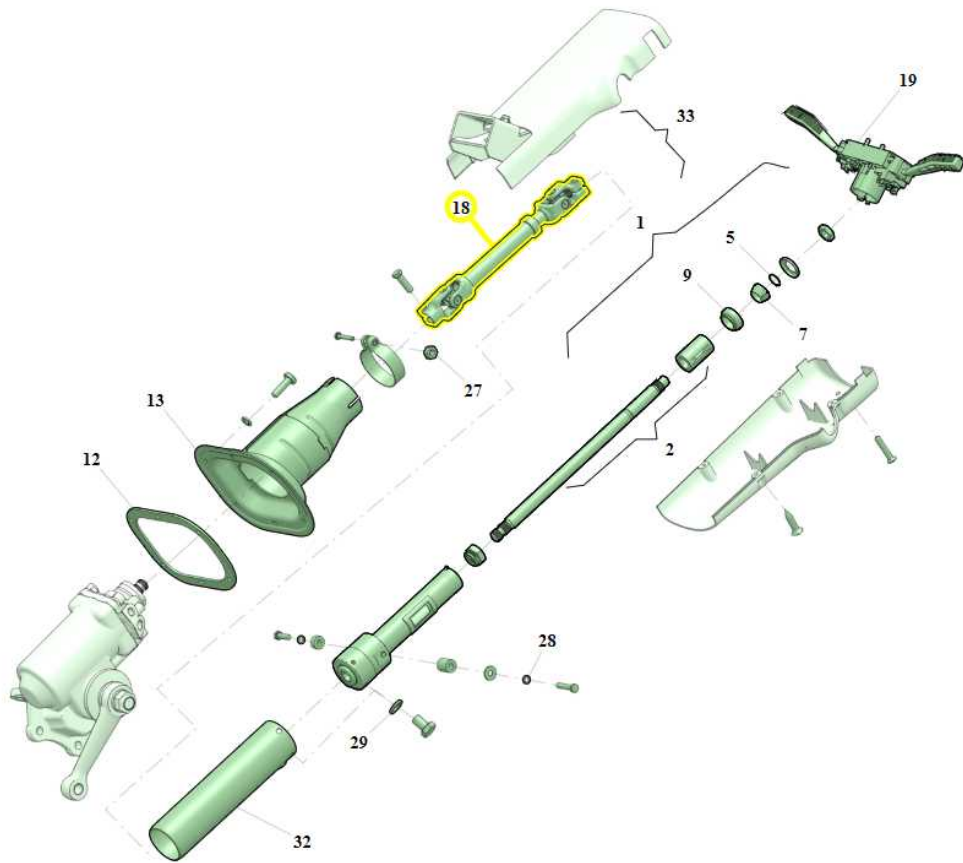

CONTROLEER OP SPELING GEWRICHTEN NR 18

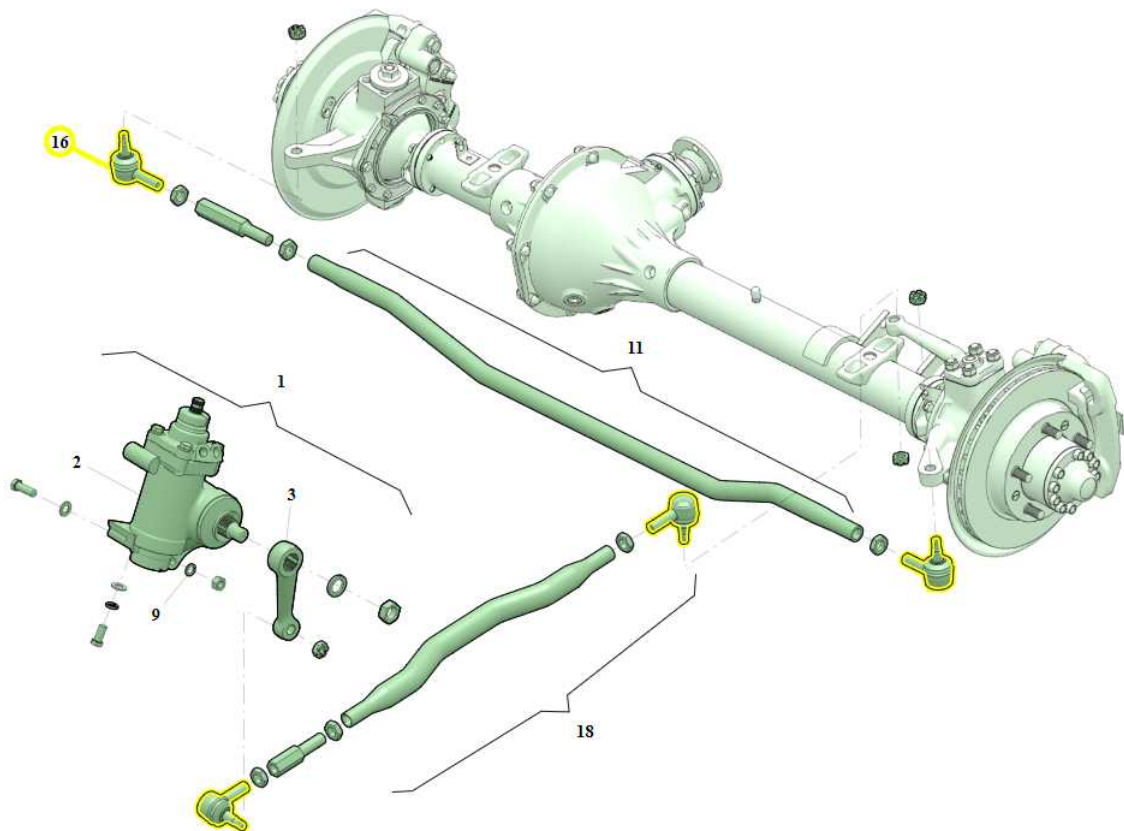

CONTROLEER OP SPELING STUURKOGELS NR 16

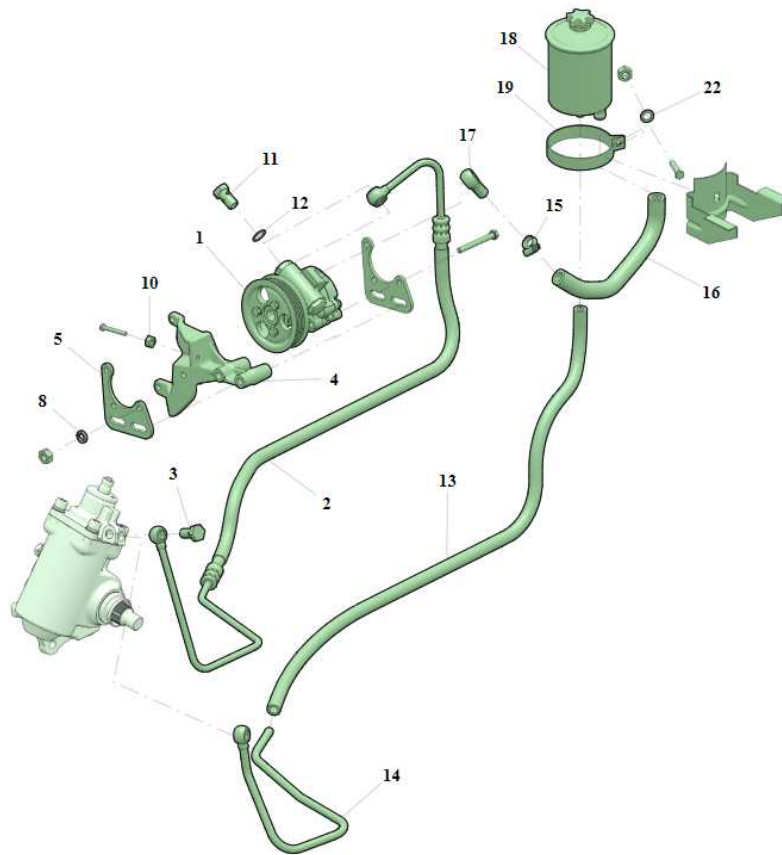

CONTROLEER NIVEAU EN KWALITEIT STUURBEKRACHTIGINGOLIE IN NR 18 EN FILTER IN NR 18 (MOBIL ATF 220)

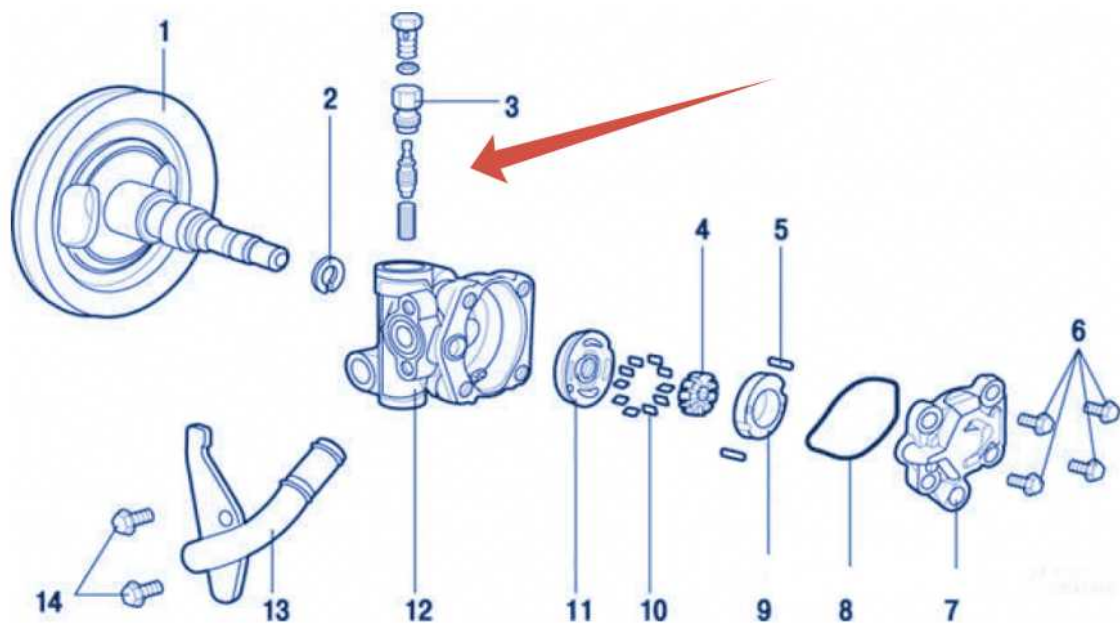

CONTROLEER VEILIGHEIDSKLEP EN ZIEF IN POMP NR 1 MEESTAL ONDER AANSLUITING SLANG, AFHANKELIJK VAN MODEL POMP

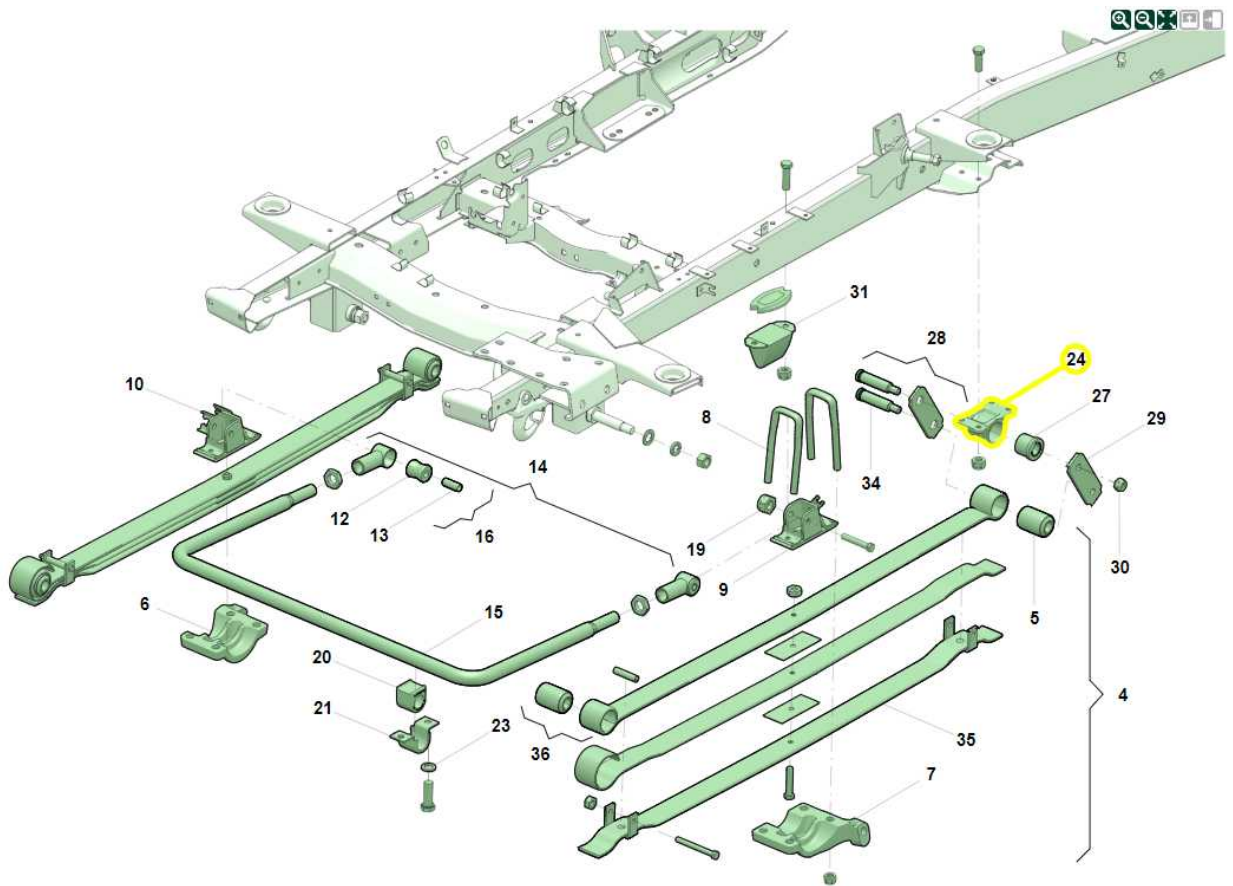

CONTROLEER BEVESTIGING U-BOUTEN VOORAS, BEVESTIGING PARABOOLVEREN EN STABILISATORSTANG

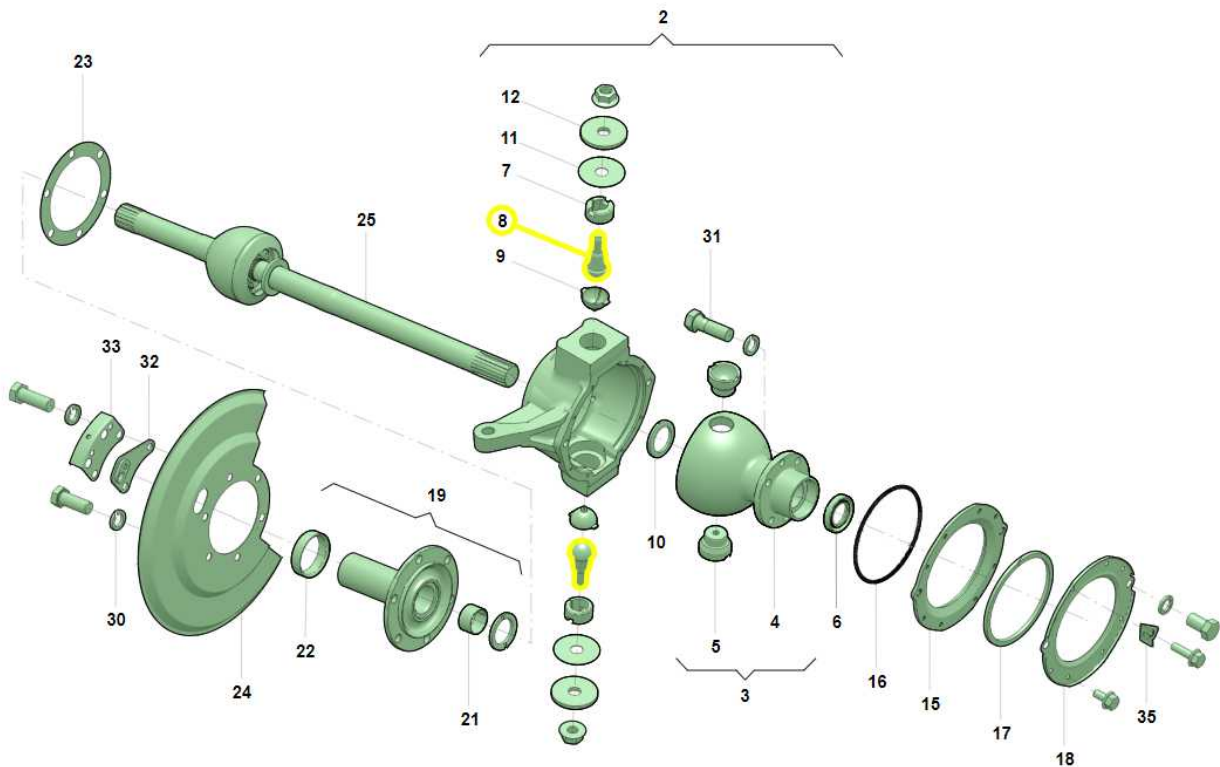

CONTROLEER OF FUSEEPENNEN GOED VAST STAAN EN ER GEEN SPELING IS OP DE STUURBOL, DOOR HET WIEL TE LICHTEN EN VAN ONDER AAN HET WIEL TE TREKKEN EN VAN BOVEN TE DUWEN EN VISA VERSA

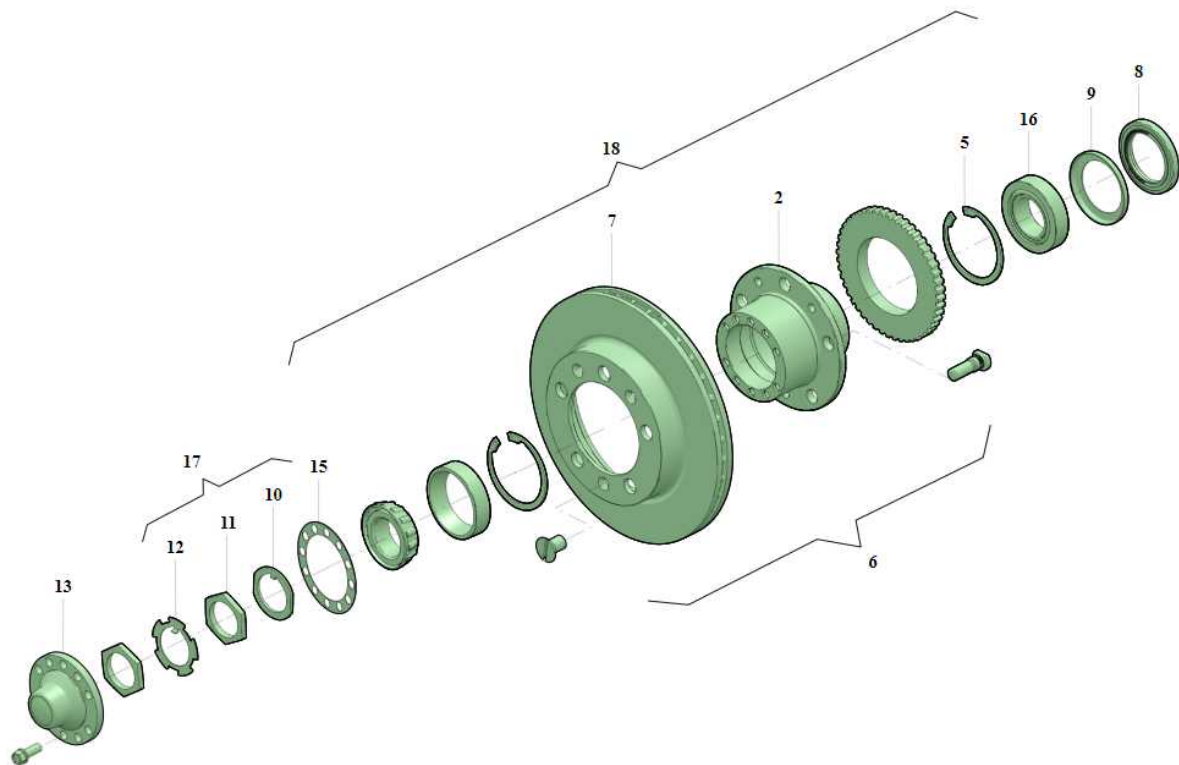

CONTROLEER OF ER GEEN SPELING IS OP DE WIELNAVEN, DOOR HET WIEL TE LICHTEN EN HET WIEL NAAR JE TOE TE TREKKEN EN NAAR BINNEN TE DRUKKEN

CONTROLEER UITLIJNING <https://www.uazspareparts.com/uitlijning/>